

# Encofrado de pilares

[www.e-nopin.com](http://www.e-nopin.com)





↳ **NOPIN** fabrica, comercializa y alquila material de construcción, encofrados para muros rectos y circulares, encofrados de pilares, encofrados para losas planas, reticulares y de casetón recuperable, tableros de encofrar, cimbras, escaleras y vallas, así como puntales telescópicos personalizados y todo tipo de andamios, ya sean tradicionales, o norma europea de fachada y multidireccional.



experiencia

# Encofrado

La serie **Super N** permite realizar pilares de gran altura.

## serie Super N

▶ Con una superficie encofrante de chapa de 3 mm. de espesor y completamente reforzada ofrece un acabado visto perfecto para los pilares.

La pieza va protegida por un proceso de bicromatado contra la corrosión,

que junto con su robustez garantiza una gran cantidad de puestas.

Se pueden suplementar los paneles en altura y, para ello, los perfiles de los extremos del panel tienen dos orificios que permiten la fijación entre ellos con tornillos.



▶ La unión de paneles se realiza mediante un bulón y cuña incluidos en la placa para evitar su pérdida.

Placa	Pilar mínimo (*)	Pilar máximo (*)	Peso (Kg)
1.000 x 500	25	45	26
1.000 x 750	50	70	38
1.500 x 500	25	45	39
1.500 x 750	50	70	56
3.000 x 500	25	45	73
3.000 x 750	50	70	104

(\*) La medida del pilar se puede regular cada 5 cm.

## venta y alquiler

▶ **NOPIN** pone a su disposición nuestra red de delegaciones en toda España, que le asesorarán en sus necesidades tanto en compra de materiales, alquileres simples, alquileres con opción a compra de forma próxima, directa y muy personal.





#### DELEGACIONES

- > BALEARES Tel. 971 66 92 10
- > EXTREMADURA Tel. 924 37 28 10
- > LEVANTE Tel. 965 48 90 20
- > MADRID Tel. 91 691 76 17
- > MÁLAGA Tel. 952 24 64 21
- > NORTE Tel. 945 29 21 73
- > SALAMANCA Tel. 923 19 09 60

NOPIN cuenta con un amplio y eficaz servicio logístico a nivel nacional.

servicio

# de pilares

## serie N

- ▶ Realizados en chapa de 2 mm. y con refuerzos posteriores. Se ofrece en alturas de 1.250 - 2.500 - 2.600 - 2.700 y 3.000 mm. y anchos estándar de 500 y 700 mm.

En esta serie NOPIN dispone de paneles para pilares circulares en diferentes diámetros.



- ▶ La unión entre paneles se realiza mediante una cuña sujeta al panel.

#### DIVISIONES

##### < Andamiaje:

- De fachada
- Multidireccional
- De marco
- Escaleras

##### < Encofrados:

- Puntales
- Jácena
- Losas
- Casetón recuperable
- Muro
- Muro circular
- Pilares
- Tableros

##### < Vallas cerramiento

- ▶ Atención personal y directa a través de NOPIN ON LINE ([www.e-nopin.com](http://www.e-nopin.com)) y el teléfono de atención al cliente a través de los cuales usted puede solicitar cualquier tipo de información complementaria.

TELÉFONO DE ATENCIÓN AL CLIENTE

902 29 40 40

>>> [www.e-nopin.com](http://www.e-nopin.com)



## serie Ligera

- ▶ Paneles tradicionales realizados en chapa de 2 mm. con bastidor de pletina y perfiles posteriores reforzados. Además de las medidas estándar de 500 x 500 y 500 x 700 mm. se fabrica en diferentes medidas.

## serie Fenólico

- ▶ El sistema COMBI está preparado para formar pilares cuadrados o rectangulares.

La unión de los paneles se efectúa sin necesidad de taladrar el panel fenólico, utilizando escuadras exteriores que regulan la medida del pilar, cada 5 cms. mínimo 20 x 20, máximo 80 x 80.

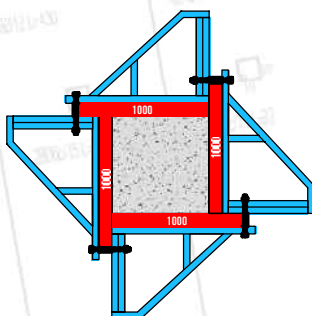

CUADRO DE PILA



> **BALEARES**

C/ Son Pieres, nave 10-11 - Pol. Ind. Son Noguera  
07620 Lluchmajor - Palma de Mallorca  
Tel. 971 66 92 10 - Fax 971 66 98 31

> **EXTREMADURA**

Pol. Ind. El Prado parc. 57 - 06800 Mérida  
Tel. 924 37 28 10 - Fax 924 37 41 57

> **LEVANTE**

Ctra. Nacional 340 km. 701,8  
03340 Albaterra - Alicante  
Tel. 965 48 90 20 - Fax 965 48 91 46

> **MADRID**

C/ Uranio, 12 - Pol. Ind. Airmayr  
28330 San Martín de la Vega - Madrid  
Tel. 91 691 76 17 - Fax 91 691 76 04

> **MÁLAGA**

C/ Torre del Mar, 12  
Pol. Ind. Sta. Teresa - 29004 Málaga  
Tel. 952 24 64 21 - Fax 952 17 35 79

> **NORTE**

C/ Zorrolleta, 4  
Pol. Ind. Jundiz - 01015 Vitoria  
Tel. 945 29 21 73 - Fax 945 29 07 70

> **SALAMANCA**

C/ Dr. Ferrán, 110 parc. 122  
Pol. Ind. Montalvo - 37008 Salamanca  
Tel. 923 19 09 60 - Fax 923 19 15 04



↳ **Fábrica**

C/ Zurrupitieta, 14  
Pol. Ind. Jundiz - 01015 Vitoria  
Tel. 945 29 02 04 - Fax 945 29 04 79

e-mail: [nopin@e-nopin.com](mailto:nopin@e-nopin.com)  
[www.e-nopin.com](http://www.e-nopin.com)